

一次性油管組裝說明書

A. 油管安裝

- 將油管保護套取下。

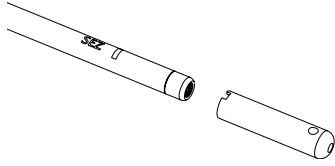

- 將油管安裝至煞車手把，確認油管已推至底部。
(插入深度須超過油管上的安裝標示線，如圖1及圖2)

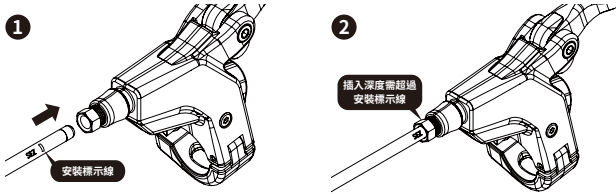

- 保持推緊油管的同時，將螺絲鎖緊，標準扭力值為8Nm。
(如圖3)

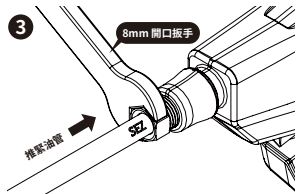

/ 01 /

重複 A 油管安裝步驟即可

C. 油管組裝後，若您仍需調整油管長度並做油管剪裁，請參閱下步驟

- 將螺絲鬆開拔出油管（如圖6）後油管應如圖7所示

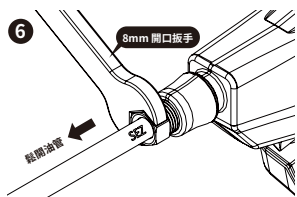

- 使用油管裁切器將油管裁切至需求長度。（請確保切口平整，若切口歪斜可能導致漏油）並重標示14mm安裝深度於油管上。（如圖7）

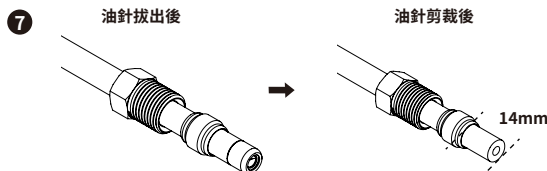

- 裁切油管後依序將新的迫緊環及SEZ油針SM-B003裝入油管（如圖8）

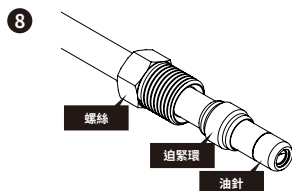

- 使用油針置入器將新的油針裝入油管。（請確保油針面與油管面貼平）

重複 A 油管安裝步驟即可

/ 03 /

- 將擋塊取下，即完成油管組裝

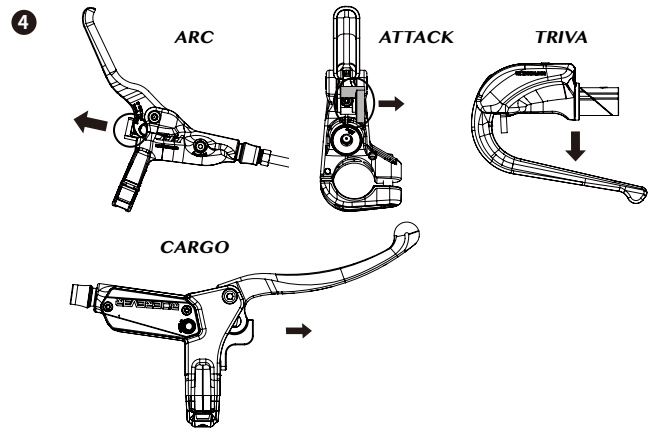

B. 總泵端油管裁切及油管安裝

油管尚未組裝前，若您需調整油管長度並做油管剪裁，請參閱下列步驟。

- 將油管保護套取下。（如步驟 A）
- 使用油管裁切器將油管裁切至需求長度。（請確保切口平整，若切口歪斜可能導致漏油）並重標示14mm安裝深度於油管上。
- 將新的SEZ油針SM-B003裝入油管。（如圖5）
- 使用油針置入器將新的油針裝入油管。（請確保油針面與油管面貼平）

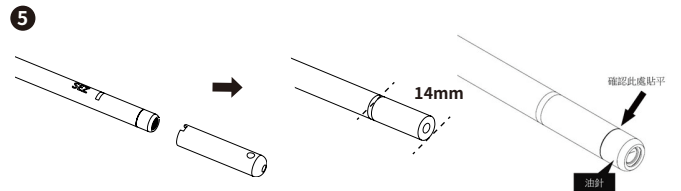

/ 02 /

功能檢視

安裝過程有可能發生空氣進入系統的狀況，務必於騎乘之前對其進行檢視，確保煞車功能正常。

- 確認卡鉗（1）已裝於車架上且來令片與碟盤已正確安裝，或（2）卡鉗已正確安裝 RIDEREVER 檔塊。確認把手擋塊已取下。
- 按壓煞車把手重複 10~15次，確認按壓時獲得紮實的手感且把手不會抵觸到車把，則表示此系統正常。若手感軟綿或把手抵觸到車把，請對系統作重新補油及排除空氣動作，請參閱 RIDEREVER 說明書內“空氣排出程序操作”步驟執行。

⚠ 注意！

- 必須使用扭力扳手，及建議的扭力值安裝螺絲。不正確的安裝，在騎乘的過程中可能會鬆動而導致油管脫落，會對使用者和騎者造成嚴重的後果。
- 油管過短會影響自行車的操作，並且可能會造成過度延伸油管，導致油管脫離煞把或卡鉗，切勿使用太短或太長的油管。
- 請勿重複使用迫緊環及油針，已使用過的迫緊環及油針無法確保安全的油管連接，請使用新的零件。
- 若有作油管裁切動作，請務必對系統作重新補油及排除空氣的動作。
- 油管未安裝完成前皆不得按壓煞車把手，否則恐造成漏油，儘管出廠前把手處會加裝檔塊以防勿觸，仍須避免按壓把手。
- 把手擋塊須於油管安裝完成後才可取下，切勿先行取下。
- 油管零件更換強烈建議使用 RIDEREVER 原廠零件，以確保產品最完整的功性能。

/ 04 /